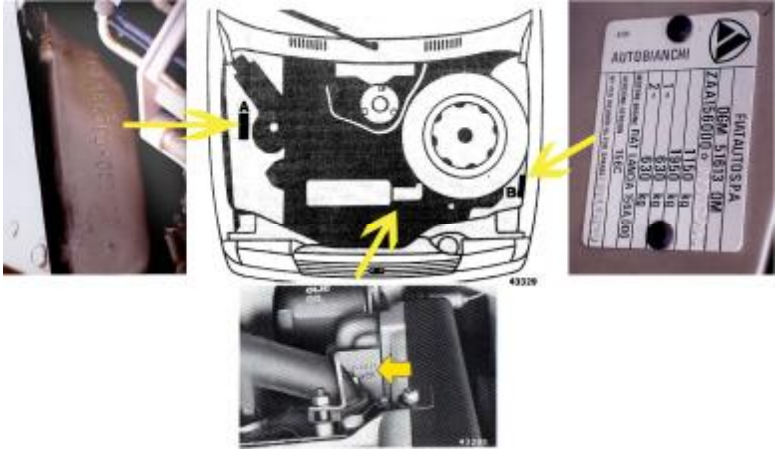

I NUMERI DEL TELAIO E DEL MOTORE: QUESTI SCONOSCIUTI!!!

Molti appassionati in procinto di associarsi al Registro o soci che desiderano ottenere l'attestato di storicità e datazione ASI per la propria vettura hanno difficoltà a trovare il numero del telaio e quello del motore stampigliati sulla loro vettura. Proviamo a "scoprire" assieme questi elementi, indispensabili sia per la catalogazione nel Registro Autobianchi sia per i documenti ASI

Y 10 FIRE

<p>□ Tipo e numero di serie del telaio <i>Si trova nel vano motore sul parafrangente interno lato passeggero vicino al crick</i></p> <p>□ Targhetta riassuntiva dei dati d'identificazione <i>è nel vano motore, sul parafrangente interno adiacente alla ruota di scorta</i></p>	
<p>□ Tipo e numero identificazione del motore <i>è stampigliato sul basamento motore a fianco del collettore di scarico, adiacente al coperchio distribuzione</i></p>	

Y 10 TOURING / TURBO

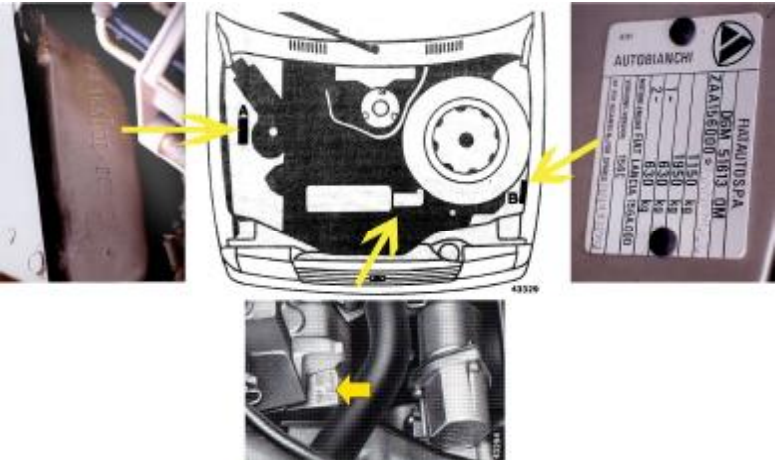
<p>□ Tipo e numero di serie del telaio <i>Si trova nel vano motore sul parafrangente interno lato passeggero vicino al crick</i></p> <p>□ Targhetta riassuntiva dei dati d'identificazione <i>è nel vano motore, sul parafrangente interno adiacente alla ruota di scorta</i></p>	
<p>□ Tipo e numero identificazione del motore <i>è stampigliato sul basamento motore sotto al manicotto radiatore - testata, adiacente al motorino di avviamento</i></p>	